

Klement Kornél cserkésztsízt

Faragókönyv cserkészeknek

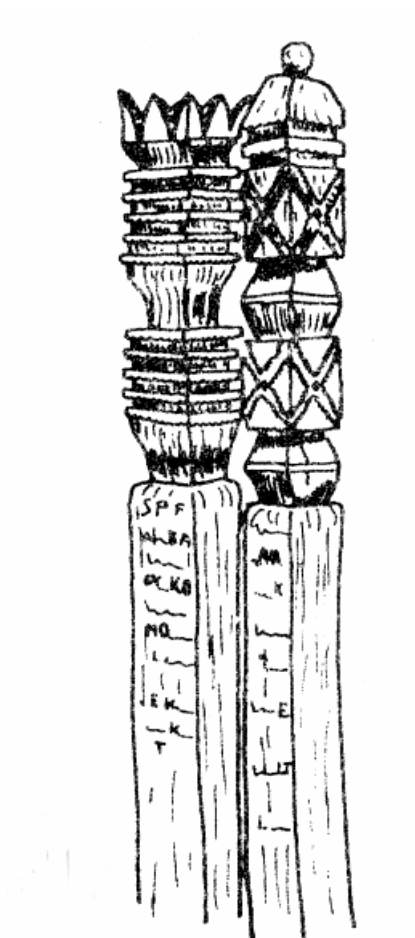

Tartalomjegyzék	
Miért faragjunk?	4
Ki faragjon?	4
Mit faragjunk?	4
Milyen faanyagot használjunk?	5
Mivel faragjunk?	5
Hogyan faragjunk?	8
Faragó-technikák	9
Karcolás	9
Metszés	9
Ékrovás	10
A kopjafa-faragás	12
Faragó minták	15
A faragott tárgyak tartósítása	17
Pácolás	17
Lakkozás	17
Színezés	17
A kopjafa tartósítása	17
A magyar népi díszítőművészet régi jelrendszere a faragásban	18
Bevezető	18
Mi a régebbi: a szögletes-, vagy a virágminta?	19
Mit mondanak ma ezekről a jelekről?	20
A kör, a korong, a gömb	20
A körfelület felső része: a mennybolt	21
A körfelület alsó része: a kehely, az alsócsúcsos háromszög, a holdszarv	22
Miért a nőelv kifejezője a tulipán?	23
Az élet vize	24
A szárnyas napok	25
Az álló kereszt	27
Forogjatok kereszttek	28
Az örvénylő rozetta	29
Az életfa	30
Az életfa törzse	31
A halott kora	32
Hogyan olvassuk a kopjafa mondanivalóját?	32
A csillagok jelentése	33
A női életszakaszok tulipán jelzése	35
Összefoglalás	36
Irodalomjegyzék:	37

Miért faragjunk?

Külföldi magyar cserkészletünkben fontos magyarságtudati elem a népi faragás ismerete, hiszen tartalmazza népi motívumainkat, jeleinket, amelyek népünk gondolkodásának kifejezői. Bár ezek a jelek a régmúlt homályából maradtak ránk, és ezeréves kereszténységünk jelentésüket átformálta, ma is értjük mondanivalójukat, és ezért érvényesnek tekinthetők. Tehát a ma embere számára is van mondanivalójuk.

Foglalkozásainkon hímezünk, nemezünk, fonunk és festünk. De a faragás jóformán csak regös-táborainkban általános. Sajnos, évtizedes elszigeteltségünk és sajátos helyzetünk miatt (rövid táborok, sűrített foglalkozások), a faragók képzése háttérbe szorult. Mivel azonban "értelmes" dolgokat és jeleket illene faragnunk, s nem egyszerűen valamit faricskálni, érdemes lenne a faragással kapcsolatos alapismereteket összefoglalni. Ezzel a könyvvel szeretnék gyakorlati tanácsok közvetítésével segítséget nyújtani a faragó-munka helyenkénti újraindításához,

Ki faragjon?

Nyilvánvaló, hogy minden korosztállyal foglalkozhatunk a kiscserkészektől kezdve a roverekig és a felnőtt cserkészekig. Éppen a székely cserkészek újból virágzó faragó-iskolái bizonyítják, hogy ez lehetséges.

Egyedüli feltétel az, hogy minden korosztály számára keressük meg a megfelelő faanyagot, a kifaragandó tárgyakat, a mintatárat és a faragó-eszközöket. Azt is tudomásul kell venni, hogy gyakorlott faragó vezetése és segítsége nélkül nem érhetjük el cserkészeink lelkesedését.

Mit faragjunk?

Régen is a faragást elsősorban a használati tárgyak díszítésére használták. A kapatisztító, a guzsaly, a szövőszék vetélője és bordája, a mosósúlyok, virágkaró stb., mind használati eszközök voltak. A pásztorok ostornyele, gyufatartója, kampós botja stb., is rendszerint díszített volt. A háziasszonyok fali sótartója, asztali só/paprika-tartója, diótörője vagy a "tálasok" (amelyekben a falon a tányérokat tartották), a fából faragott fésűk, a kanalak, a szék- és padtámlák, a zsámolyok fedőlapjai, a menyasszonyi ládák stb. kitűnő alkalmat nyújtottak a díszítésre. Nagyobb méretű használati tárgy volt a faragott utcaajtó, a nagykapu, de még a temetőben felállított fejfa is tulajdonképpen ehhez a csoporthoz tartozott. A gyakran a tereken emlékoszlopként elhelyezett kopjafák ma is ezt a hagyományt őrzik.

Nos, ha ma csak ezeket faragjuk, akkor a múltba tekintünk. Ám, kinek kell ma ezen "használati tárgyak" többsége? Ma is találunk azonban modern életünkhöz tartozó használati tárgyakat, amelyeket faragással díszíthetünk. Ilyen a fali- és állólámpa, a csillár, a sakk-készlet és doboza s még régi ismerősünk, a virágkaró, az ostornyél és a tükörtartó is. A faragással díszített képkeret ma is időszerű. Ha kiscserkészeink megtanulják, hogy fából is lehet "modern" játékot: rakétát, szép kacsát, nyulacskát faragni és díszíteni, akkor vagyunk jó úton. Ne feledjük, ma mozgalom a természetes anyagokhoz való visszatérés!

A táborokban is nyílik alkalom a faragással való szépítésre. A napiparancs tartója, a tábori étlap kerete, a végén díszített csajka- és cipőtartó, az őrsi zászló rúdja, a tábori nagy kopjafa, a faragással díszített altábor-kapu, a mogyorófa-bot a pásztortánchoz, csörgőbot a regölshez, a nyakkendőgyűrű stb., mindmegannyi faragási lehetőség a kis- és nagycserkész számára.



Milyen faanyagot használjunk?

Kiscserkészek számára legjobbak a puha trópusi fák (pl. balza és hasonló), amelyek egészen puhák, nem szálkásak és könnyen faraghatók. Ne feledjük el, hogy a kisgyermek kezecskéje még nem tud akkora erőt kifejteni, mint az idősebbek izmosabb keze.

A többi korosztálynak ajánlatos a következő 3 fafajta használata:

- Hársfa
- Nyárfá (nem nyírfa) - A legtöbb bútorlemez (furnír) ebből készül, s igen drága.
- Juharfa (legjobb a hegyi juhar)

Ezek azért jók, mert viszonylag puhák, nem szálkásodnak, törnek, és felületük sem eres (mintás). A fenyőfa (legtöbb fajtája) is puha, azonban alig faragható, mert szálkásodik és törik. Csak igen tapasztalt faragó tud vele bánni, de ő is kínlódik.

Mivel olcsó, mi is felhasználtuk egyik változatát nagy kopjafák (16 x 16 x 250 cm-es) készítésére. Ezeket ugyanis négy rétegből ragasztották össze. Jól pácolva, teljes mértékben dacolnak az időjárásal, és nem hasadoznak, vetemednek. Óvatosan és nagy mintákkal díszítve igen szépek lettek.

Külön élvezet a fűzfa faragása: a fentiekkel vetekszik, de nagyon ritkán juthatunk hozzá, Az üzletekben kapható fakanalakat főleg ebből készítik a Kárpát-medencében.

Gyönyörű az erezett, mintás cseresznyefa, a diófa, a szil stb. Ezek azonban a kemény fafajta közé tartoznak, s faragásuk már vésőt, fakalapácsot kíván. Külön művészet a mintáknak a fa erezetéhez alkalmazkodó elhelyezése. Ezeket a fafajtaat hagyjuk a faragóművészekre!

Minden faragó szeretné, ha műve évtizedekig dacolna az időjárás viszontagságaival. Ezért is találunk a temetőben legtöbbször tölgyből, cserből és bükkből készült fejfákat. A székely kapuk is ezekből készülnek. Itt már elsőrendű eszköz a fűrész, a faragószekerce, és persze a véső. De bizony ma már a székely faragók is felhasználják a csiszológépet, a fűrőgépet, a lyukfűrészstb., amelyek igen megkönnyítik a hatalmas fejfák faragását.

Mivel faragjunk?

Farkaskölyök korom óta faragok. Sajnos nem volt faragómesterünk, aki a helyes útra vezetett volna. Azt mesélték, hogy minden fából lehet faragni, meg azt, hogy a

pásztor még fanyelű "bugylibicskájával" is művészi faragásokat készít. Ezeket a meséket nekünk csak egy, a 70-es években Nyugatra került székely faragómester igazította ki. Tőle tanultuk meg az alkalmas fafajták kiválasztásának a fontosságát. Meg azt is, hogy pásztorok a falu legjobb, de már megkopott, használaton kívüli kaszáit vették meg a gazdáktól, és azok kitűnő acéljából készítettek maguknak késpengéket.

Tehát elengedhetetlen a faragáshoz a jó és karbantartott szerszám. Mivel Németországban a faragókések igen drágák, Székelyföldről hozattunk késeket és vésőket. Használat előtt ezeket is köszörülni kell. A faragás közben is állandóan élezni kell a késeket. Ezért a fenőkövek (finom és puha) használata szükséges, továbbá a köszörülés is időnként megismétlendő.

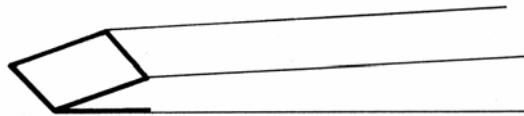

Először 20 - 25 °-os szögben köszörüljük.

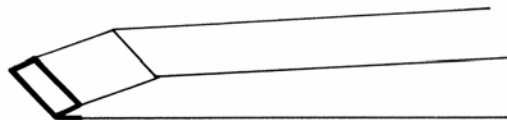

Azután 23 - 28 °-os szögben élesítjük, lehúzzuk.

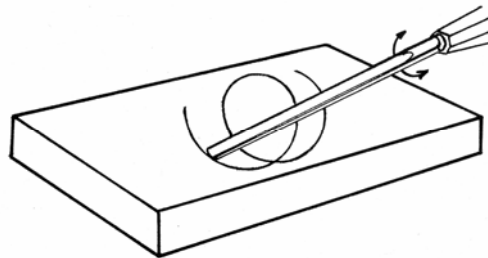

A homorú vésőket a fenőkövön köröző mozdulattal élesítjük.

Mivel itt a köszörülés sokba került, Magyarországon köszörültünk. Aztán rájöttünk, hogy olcsón vehetünk kis köszörűgépet. A durva kőtárcsát le kell venni, és a finom tárcsa mellé egy puhát kell felszerelni. Eleinte egy-két kést "elköszörültünk", de aztán belejöttünk.

A fa karcolásával is igen szép mintákat varázsolhatunk a felületére. Ehhez csak egy karcoló kell. Ez tulajdonképpen egy nyélbe sülyesztett vastag acélszög. A konzervdobozban kapható sűrített tejszínél a kiengedő lyuk szűréséhez használnak ilyen eszközt. Ezt is megvásárolhatjuk. A hegy köszörülése finom kövön történik.



A rovátkoló- vagy hornyoló-kések közül általában 4 fajtát használunk: kispengéjűt az apró mintákhoz; szélesebb pengéjűt a nagyobb mintákhoz, egy hosszúkás pengéjűt,

a kiemeléshez; és egy szűrőkést a hármás vágáshoz. Ez a faragó alapfelszerelése, de ha csak egy szélesebb pengéjű késünk van, akkor is jól faraghatunk.

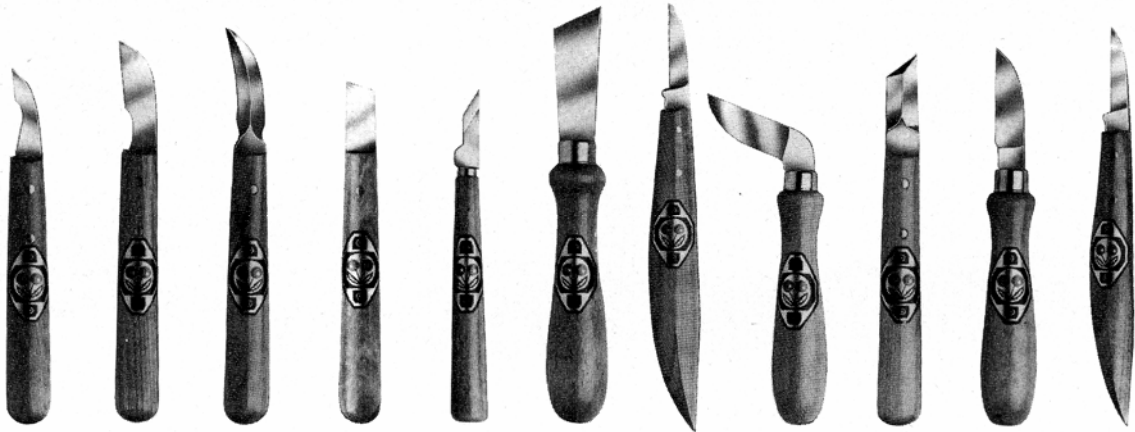

A kések nagy választékából. Az első, a második (ez magában is elég) és a negyedik (szűrőkés) az igazán fontos.

A vésők a nagyobb felületek és mélyebb vágások (ékrovás) megmunkálásához szükségesek. Itt fontos a széles pengéjű véső, a V-alakú véső (kicsi, közepes és nagy), a domború pengéjű véső (szintén három nagyságban), a szinte hegyes véső és a poncoló (pontozott mintát varázsol a felületre). Persze ez mind nem ér sokat a fakalapács nélkül. Ezek azonban már az idősebb faragók szerszámai.

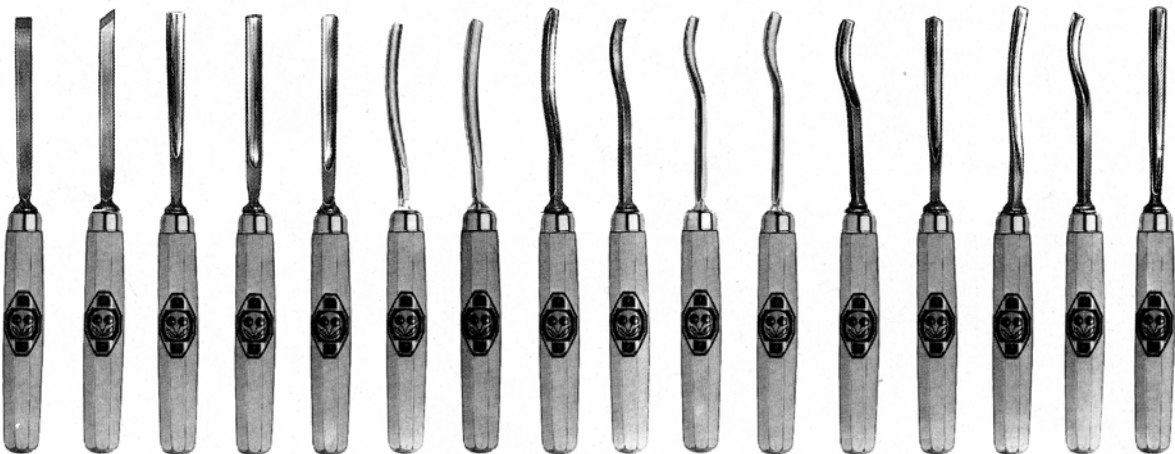

A kis vésőkből is elég két-három darab.

A kapuk és kopjafák faragásához fakalapács, fűrész, fúró, szekerce, balta, és a fent említett vésők szükségesek. Persze itt is fontos a mérőszalag, körző, vonalzó, fúró stb. Gondos kirajzolás és mérés nélkül itt sem faraghatunk szépet és értelmeset.

Érdeemes megnézni, hogy Kalotaszegen már a régmúltban is milyen felszereléssel dolgoztak az ajtók, a kapuk és a fejfák faragói: Ma is ezekre van szükségünk. Persze a technika fejlődésével a gépek is bevonultak a megmunkálásába.

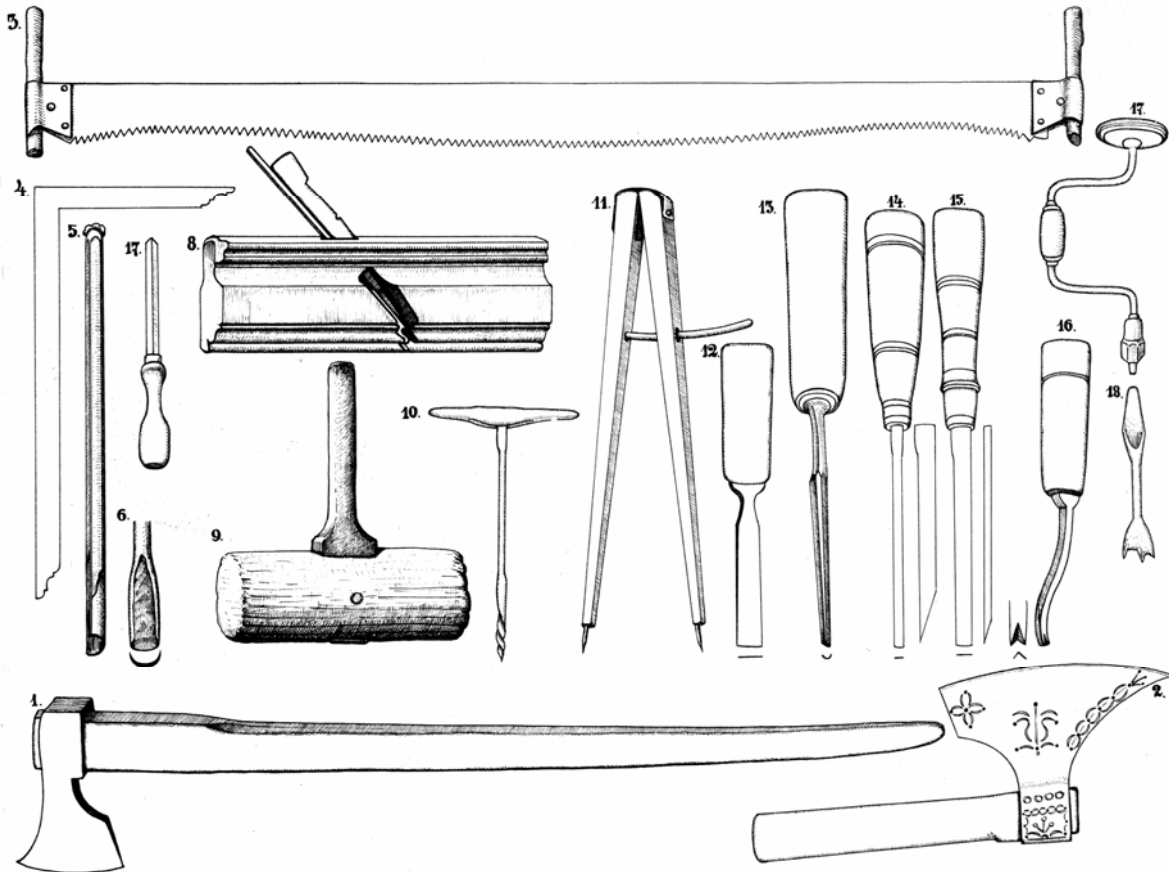

Hogyan faragjunk?

A faragás előkészítése rendkívül fontos. Előre el kell készíteni a faragandó anyagot: kopjafát, virágkarót, sótartót, képkeretet stb. ki kell szabni, fűrészelni. Különösen fontos a kiscserkészeknél, de ajánlatos a nagyobb cserkészeknél is a mintákat a fára előrajzolni. Ezzel időt takarítunk meg, s megértetjük velük, hogy nem eshetnek neki a fának, hanem a vonalakat követve érhetnek el csak eredményt. Ha ezt megértik, akkor maguk fogják az előrajzolást is szívesen végezni. Hiszen még a legnagyobb művészek sem kezdik el az alkotó munkát előtanulmányok, vázlatok nélkül!

De, főleg a faragó-képzés elején arra is kell időt hagyni, hogy a gyermekek kezdő "műveit" a foglalkozás végén kicsit "átfaragjuk". Persze csak annyira, hogy saját munkájukra ráismerhessenek.

Ez a faragómestertől áldozatot követel, de a cserkészek ragyogó szeme a jutalom. Ha a tábor végén vagy a faragó-délután végeztével, büszkén szalad a mamához, hogy "nézd, ezt én faragtam", akkor talán kedvet teremtettünk neki a faragáshoz. Ne féljünk, később már magától alkot és egyre jobban.

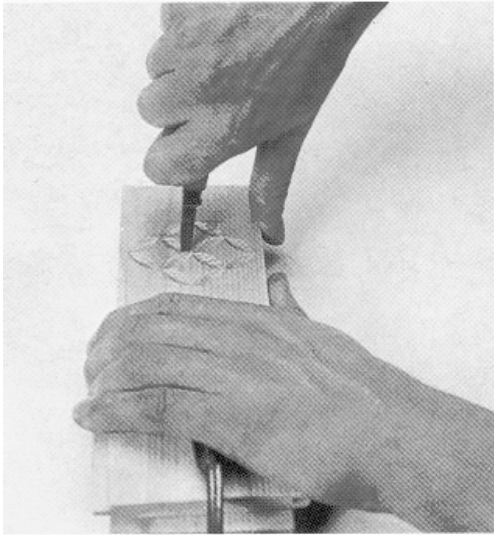

Legjobb az, ha táborainkban 2 órás szakaszokban faragunk, s a tárgyakat, mintákat úgy készítjük elő, hogy a tábor végéig készen lehessenek.

A kezdéskor a gyermekek mutató ujjának alsó ízére körben sebtapaszt ragasztunk. Ugyanis a kést akkor fogjuk jól, s a legnagyobb erőt akkor tudjuk kifejteni, ha ez az alsó íz a kés hátélén fekszik. Ezzel elkerüljük, hogy a nyomástól a bőr felhólyagozzék. Kéznél kell, hogy legyen fertőtlenítő, sebtapasz stb. Igaz, "sebesülés" gyakran előfordul, de 30 esztendő alatt tanítványaim komolyabb sérülést nem szenvedtek.

Ez a helyes késfogás. A mutatóujj alsó perce a kés tompa hátélén fekszik. Ezért kell ujjunknak ezt a részét sebtapaszzal védeni.

Faragó-technikák

Karcolás

Mint a karcolt mosósulyok is bizonyítja, ezzel a technikával is alkothatunk szépet.

Ám, az az igazság, hogy a karcolással főleg csontból (szaruból = tehénszarvból, erdei állatok agancsából, elefántagyarból, rozmárfogból stb.) készült tárgyakat díszíthetjük szépen.

Ha idejében megbeszéljük a tábori szakáccsal, hogy a húslevesben kifőtt velős csontot (pl. lábszárcsont) tegye nekünk félre, akkor azokból - miután 2-3 cm-es karikákra fűrészeltük - szép nyakkendőgyűrűket készíthetünk magunknak vagy ajándékozásra.



Metszés

A metszés technikáját többnyire az ívelt vonalak faragásánál használjuk. A növényi motívumok jól összeegyeztethetők az íves lendületű vonalas díszítésekkel.

A vonal-szélesség előrajzolása:

Baloldalon: a hegyes szögben tartott széles bélű ácsceruza forgatásával húzott hullámvonal.

Jobboldalon: a függőlegesen tartott ácsceruzával rajzolt hullámvonal.

Alul: egyenletes szélességű hullámvonal

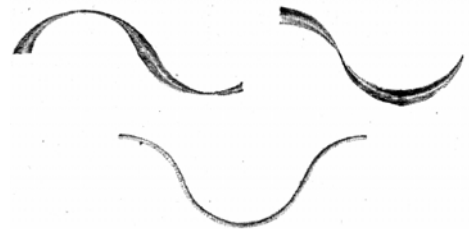

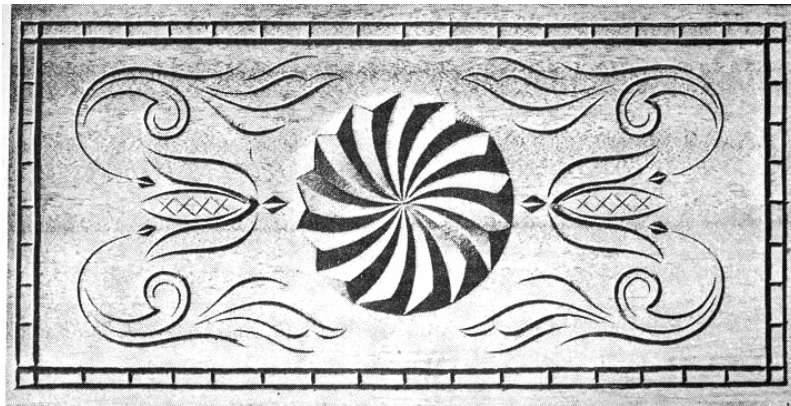

Nos, ilyen szép mintákat lehet ezzel a módszerrel metszeni:

Egy doboztető közepén ékrovással faragott, forgó csillag (rozetta), kétoldalt virágminták, és a körbefutó szegélyminta metszéssel készítve.

Ékrovás

Az ékrovás valaha közkinccs volt a világon, nálunk is a Kárpátoktól a tengerpartig alkalmazták. Itt két dologra kell figyelnünk:

- Az ékrovás is metszőtechnikát követel: erre legalkalmasabb a kés. A faragókésre szabályt felállítani nem lehet. A faragó erejétől, vonalvezetési kézségétől és főleg a fafajától függően a metsző élszöge 7° és legfeljebb 20° között lehet. A motívumok is megkövetelik, hogy a kés hegye alkalmas legyen a bemetszett fa kiemelésére.
- A motívumok helyes elrendezése nem követeli meg a szimmetriát. Ezt népművészetünk elutasítja; így a helyes elrendezés alatt a belső egyensúlyt kell értenünk.

Kezdő faragóknak csak egy kés használata ajánlatos. Ehhez szokva sajátíthatja el az ékrovás fortélyait.

Az ékrovás alapja a hármás vágás:

- A kés hegyét a kiemelendő háromszög csúcsába szúrjuk. Ezt az ezzel párhuzamos vonalakon megismételjük. Itt szúrókést is használhatunk.
- Aztán másik oldalra térünk és ott is a kiemelendő háromszög csúcsába szúrunk. Ezt a szúrást megismételjük a párhuzamos vonalakon. Itt is jó a szúrókés.
- Végül a két bemetszett vonal közötti háromszöget óvatosan kiemeljük. Mint az árnyék mutatja, egy kis háromszög alakú lassan növekvő mélyedés keletkezik. Ehhez kés kell.

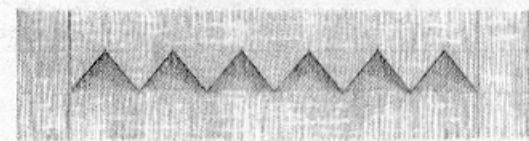
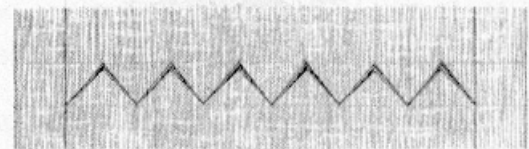
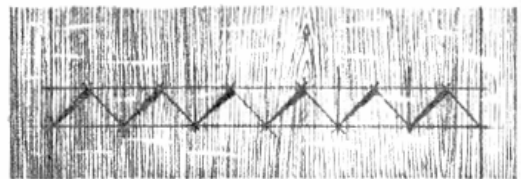

Rendkívül mutatós, nem sok erőt kíván, s a kiscserkészek is képesek ezt faragni. Ezt faraghatjuk a nyakkendőgyűrűre, képkeret szélére, vagy éppen egy halacska pikkelyeinek a jelzésére is.

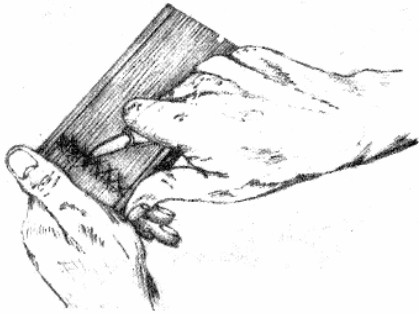

A kiemelő vágást a kés felfekvése és a vágásvonal biztos követése teszi egyenletessé. Mindkettőt a helyes kéztartás biztosítja, amely a hüvelykujj ellennyomását szabályozza.

Most nézzük meg a fenti kéztartással végzett vágás esetében a kiemelés mozzanatait:

1. A kés hegye a vonal metszőpontján indul.
2. A vágás a vonalat követi, és egyúttal a mélyebben fekvő csúcs felé halad.
3. Befejezéskor a már bemetszett élen ütközik.

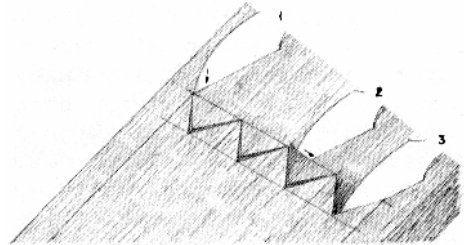

Nézzünk meg egy-két ékfaragásos tárgyat:

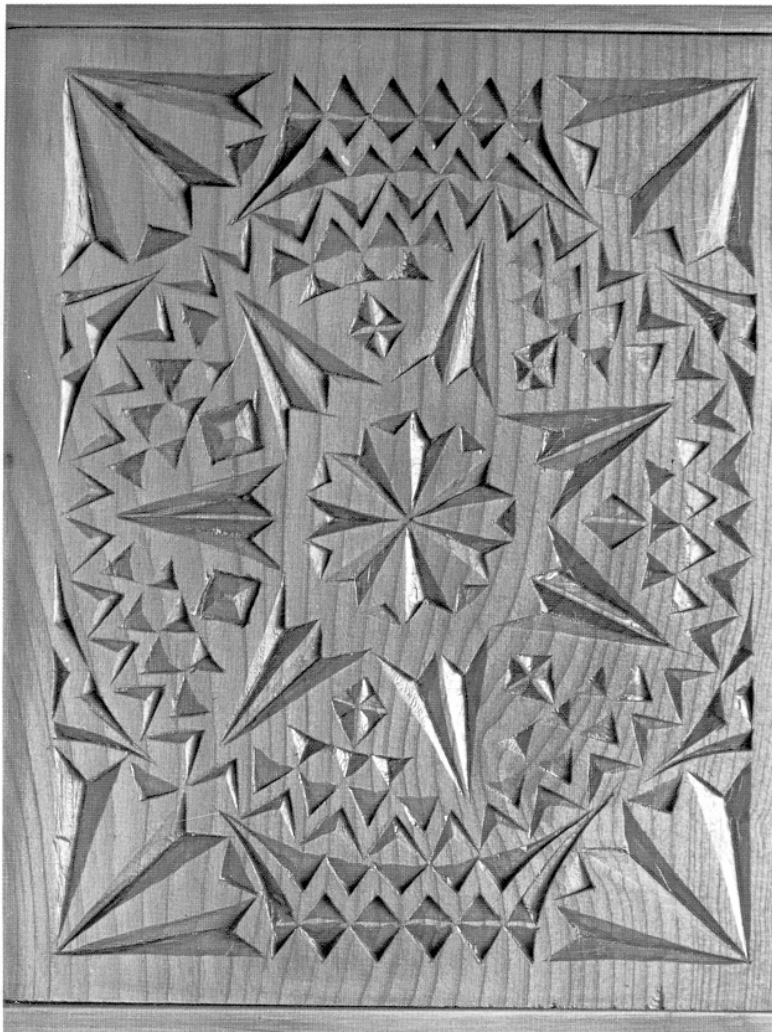

Ez a dobozfedél nagyon jól érzékelteti, mutatja az ékfaragással készíthető minták sokféleségét.

Középen a nagy hétágú csillagba beágyazott kis hétágú csillag.

Mindkettőt körülfogja a törtvonal (csipke) több változata.

A négy sarok is hármavágással készült, s szinte őrzi az egész kompozíciót.



Ezzel a kis kapatisztítóval ma is lekaparhatjuk a sarat a cipőtalpukról.

Az életfán felül a forgó csillag, az ágai alatt a két különböző faragású hatágú csillag, Körbecsipkézett a szerszám a hármás vágás segítségével. A fogója is körös-körül az így készített háromszögekkel szegélyezett.

Hármás vágással sokféle minta faragható:

- a törtvonal (csipke)
- a sima négyszög
- a gerinces négyszög
- a kettő kombinációja

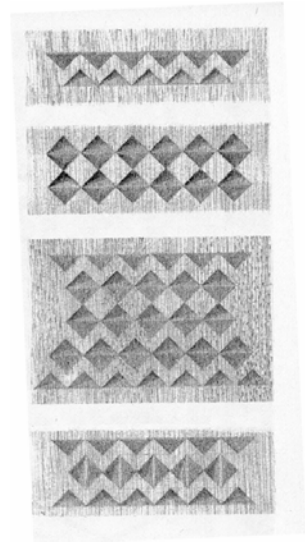

Hatásuk a megvilágított és árnyékolt részek ritmusából adódik.



Ez a Kovászna megyében készült (1994) gyönyörű mosósulyok is egy nagyszerű példa az ékrovás alkalmazására.

Az életfa tövében áll egy 12 ágú szilvaszemes csillagban a hatágú szintén szilvamagos csillag.

Mindkettőt körülfogja az életfa lefelé csüngő két leveles ága. Ebből emelkednek ki a nagy levelek.

Innen indul az életfa törzse, melynek felső villájában egy tulipán áll.

Jellemző, hogy a tizenkettes rozetta kétszer is megjelenik; most már csillagos formában, a tulipán alatt

A szilvamagos szegély hullámvonala az élet vizét jeleníti meg. A hullámközökben egy a piramisokra emlékeztető minta piciny hármás vágásokkal jelezve szépít.

A kopjafa-faragás

A kopjafa-készítésnél az a lényeg, hogy a fát körbefaragjuk, tehát minden oldalát abban a szakaszban, azonos mintával készítjük.

Gyakorlatilag a következőképpen járunk el:

- A kopjafa egyik oldalát kirajzoljuk. Szabály az, hogy a kopjafa lapja szélességének a méretével végig azonos nagyságú négyzeteket rajzolunk: 20 x 20 mm, vagy 30 x 30 mm, 50 x 50 mm. Nagy kopjafa esetében pl. 160 x 160 mm.
- De ez alól van kivétel: A felsőcsúcsos, vagy alsócsúcsos háromszögek hagyományosan nagyobbak. Ugyanígy nagyobb a kopjafa csúcsán található "lándzsa-vas", amely tulajdonképpen két, a talpazatával összeillesztett és a csúcsán álló piramis. Megnagyobbított lehet a "tulipán" is, ha a kopjafa csúcsára kerül. Ezek sem lehetnek azonban túlméretezettek. Legcélszerűbb, ha ezeknél a négyzetek helyett téglalapokat rajzolunk, amelyek a négyzet méretének a másfélszeresei. Pl. 20 x 30 mm, 30 x 45 mm, 50 x 75 mm. A fenti nagy kopjafánál 160 x 240 mm.
- Persze a közbeeső a négyzeteket, téglalapokat elválasztó jelek (az "életfa" szakaszainak a jelzői, az "élet vize" hullámvonala) stb. általában a négyzetek egynegyed felületét foglalják el. Pl. 20 x 5 mm, 30 x 7,5 mm, 50 x 12.5 mm, vagy 160 x 40 mm.

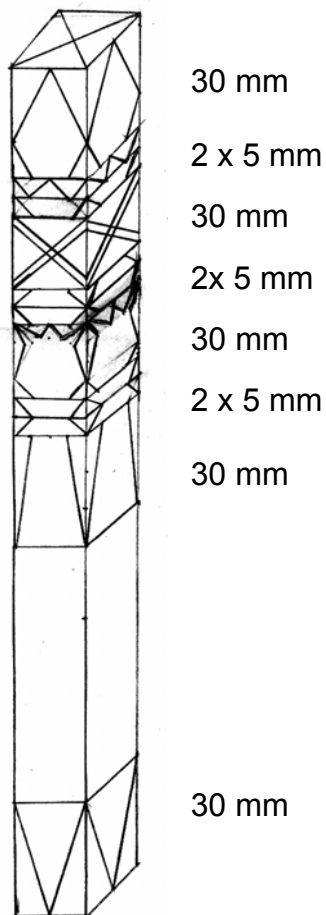

A kis kopjafa előrajzolása



Kész faragás

A kirajolás után kezdjük el a faragást. Kisméretű kopjafáknál (20 mm vagy 30 mm szélesség) elég a faragókés. De még ezeknél is alkalmazható a kisércs, amellyel a mélyedések vonalát befűrészeljük.

A kopjafa jelképeinek az értelmezésére a későbbiekben még részletesen visszatérünk. Most itt elég annyi, hogy a faragandó felület térbeosztása sem önkényes. A kiemelt, megnagyobbított jelek mondanivalója súlyosabb, a kicsinyítettetek főfeladata a folyamatosság kihangsúlyozása.

Most egészítsük ki a faragott tárgyak tárházát:



Mosósúlyok (lapicka)

Ezt a házasságra készülő legények faragták szívük választottjának és így szerelmi tárgyként nem is került tényleges használatba. Sőt, ha a leánynak a fiú közeledése tetszett, akkor az ágya fölé a falra akasztotta. Jelképei egyértelműen a párválasztást célozták.

Idő multával az időssé vált asszonyok, özvegyek aztán ténylegesen sulykoltak a lapickával. De a fiatal nők is, ha nem tetszett az ajándékozó, használatba vették. Ez üzenet is volt, hasonlóan a "kitették a szűrét" mondanivalójú cselekvéshez, azaz a "nem vagy kedves nekem" burkolt jelzéséhez.

Tehát ezek a tárgyak "beszéltek", s a megajándékozottak használati szokásai a viszontválaszt fejezték ki.

Ám a faluban erről nyíltan senki sem beszélt. Erre nem is volt szükség, mert a "jelet" minden falubéli tudta, értette.



Fali sótartó

A fából készült sótartó ma is hasznos tárgy. Jó tulajdonsága az, hogy a fa a levegő páratartalmától vizessé, darabossá vált sóból a nedvességet kiszívja, s így azt állandóan szárazon tartja.

A mosósúlyok a fehéreneműt a pataokban mosó nők fontos eszköze volt. A vizes ruhadarabot egy nagyobb sima kőre terítették és a faragott lapickával "sulykolták", csapkodták. A mélyítésekben az ütés közben megsűrűsödött levegő szinte kilötte a piszok szemcséit a szövetből.

Faragó minták



Asztali és fali
sótartók

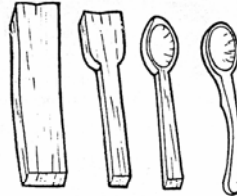

A kanálfaragás
szakaszai

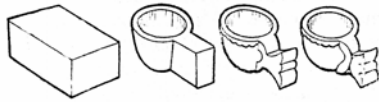

Ivócsanak-
faragás
szakaszai

Kanálformák



Ivócsanakok

Kanáltartó



A rendelkezésre álló
faanyagból kiinduló
botfej-faragások



Szaruból faragott
kanászkörtök

Oldalt kiterített
minta



Faragott széktámla



Kalászminták

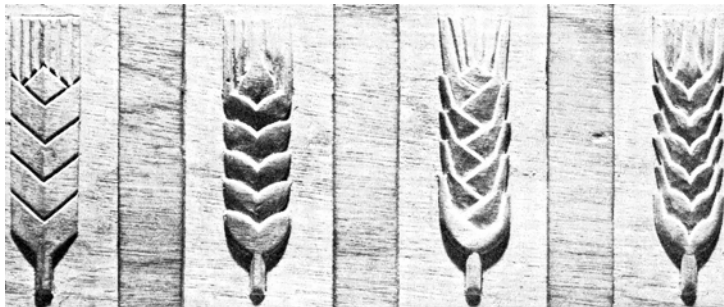

A faragott tárgyak tartósítása

A faragott tárgyak felülete és szépsége egy megfelelő felületi kezeléssel hosszú időre biztosítható.

A legfontosabb eljárások:

Pácolás

A fa tartósságát növeli, ha a felületet olyan anyaggal kenjük le, amely behatol a fa külső rétegébe és ott megszáradva a különböző gombák, baktériumok stb. későbbi behatolását megakadályozza. Ezeket a pácokat a megfelelő üzletekben megvehetjük. Csak arra ügyeljünk, hogy átlátszók és színtelenek legyenek. Puha ecsettel legalább kétszer kenjük le a felületet. Ez magában is védelmet nyújt. Régebben lenolajjal (varrógép-olajjal) is kenték a felületet. Ezt a száradás után puha ronggyal, fényesre dörzsölték. Ez is jól véd, de huzamosabb ideig "illatozik".

Lakkozás

A lakkozás minden esetben hozzájárul a mélyített és felső felületek különbözőségének a kiemeléséhez. Az árnyékoltság így jobban látható lesz és ugyanakkor jelentős védelmet is nyújt. Nemcsak a fény- és vízhatás ellen, hanem a mechanikai igénybevétel következményeivel szemben is (pl. nyakkendőgyűrű, ivócsanak külseje stb.). Itt is csak átlátszó és tompa (matt) lakkot vegyünk, mert ez nem teszi természetellenesen csillogóvá a felületet. A természetes anyagokat tartalmazó lakkot (pl. acryl-lakk) részesítsük előnyben.

Színezés

Előfordulhat, hogy a faragott tárgy olyan környezetbe kerül, ahol a fa természetes világos színe elűt a lakásberendezés többi tárgyától. Ilyen esetben vízzel is keverhető festéket vegyünk, amelynek színerősségét víz hozzáadásával csökkenthetjük. A legkülönbélebb folyékony festékeket vásárolhatunk: a vöröses teak, a barna tölgy stb. Legalább kétszer kenjük le, és ezután lakkozhatjuk.

A kopjafa tartósítása

A nagy kopjafák mindig a szabadban állnak és ezért tartósításuk igen ajánlatos. Ezeket először pácoljuk, majd a fenti módon lakkozunk. Tudni kell azonban, hogy a lakkozást kétévenként fel kell újítani.

A földbe kerülő részét is pácoljuk, de nem lakkozunk. Ezt kátrányozzuk legalább kétszer, s utána szárítjuk. Legjobb, ha a tetőfelületek kátránypapírjainak a lekenéséhez használt hígabb folyékony kátrányt vesszük. Az üreg kiásása után alulra durva kavicsot szórunk és ledöngöljük, majd közepes nagyságú kaviccsal körülrakjuk, és híg betonnal leöntjük. A tetejére is betont kenünk, azután apró szép kavicsokkal berakjuk. Ezáltal teljes mértékben szilárdan áll, és az esetleg leszivárgó víz - az alul lévő durva kavicsok között - lefolyik és a kopjafa töve nem áll vízben.

Régebben az is előfordult, hogy a kopjafát diesel-olajjal kenték le, amely elégséges védelmet nyújt a fának. Ezt is időnként fel kell frissíteni.

A magyar népi díszítőművészet régi jelrendszere a faragásban

Bevezető

A faragás oktatásában természetesen mindig is az ősi vagy ősinek tartott jelek és minták többé-kevésbé pontos másolása állt az előtérben. Persze a faragók egyéni betoldásait elfogadtuk.

Az utóbbi évek fejlődése azonban oda vezetett, hogy az egyéni "betoldásokat" mindinkább megkérdőjeleztük. Valóban, kiegészítik ezek a hagyományos jelek mondanivalóját?

Az volt az érzésünk, hogy a jelképek mondanivalóját töretlenül kell átadnunk tanítványainknak, ha "igazat" akarunk faragni. A tiszta forrásokhoz való ragaszkodás és az azokból való megújulás regősmunkánk központi törekvése.

Ez a törekvés faragómunkánkban szükségképpen a használt jelek megértésére való igyekezethez vezetett. Megértésük ugyanis nemcsak a következetes alkalmazást segíti elő, hanem lehetővé teszi a jelek alkotó továbbfejlesztését is.

Itt három alapvető kérdésre kell választ keresnünk:

- Van-e egyáltalán értelme, mondanivalója az egyes jeleknek? Ha igen, akkor hogyan fogalmazhatnánk meg ma a jelek eszmei tartalmát?
- Egy véletlenszerűen felhalmozódott és belső kapcsolódás nélküli motívumkincsről van-e szó vagy egy egységes jelrendszerrel állunk szemben?
- Csak az egyszerű emberi együttélés kódolt közleményeiről van szó, vagy kettős töltetű - tehát mindennapi és átvitt értelmű - jelekről kell beszélnünk? Más szóval: csak világi vagy csak vallási vagy pedig világi és vallási - azaz kettős értelmű - kódokról kell beszámolnunk?

A válaszok keresése előtt a fenti kérdésekből egy kiinduló feltevést kockáztatunk meg:

A legtöbb faragásminta jelentése újra megfogalmazható, része egy összefüggő jelrendszernek és az alkalmazás helyétől, indíttatásától függő, világi vagy ösvallási jel.

Tudatában vagyunk azonban annak, hogy a faragásmintákat elszigetelten nem vizsgálhatjuk, hiszen a fa díszítő faragása szerves része a népművészetnek.

Természetesen figyelembe kell venni a díszítendő anyag sajátosságait is. A fa általában megköveteli az egyenes, éles vonalakat. Tehát előnyben részesülnek a szögletes, mértani formák. Ez különösen a kopjafára jellemző. De a felületek megmunkálása a gömbölyített hullámvonalak alkalmazását is lehetővé teszi, s így itt is megjelenhetnek a virágminták (szív, inda, tulipán stb.).

Teljesen más a helyzet a hímzőművészetnél. Itt az anyag a gömbölyített, hullámvonalas minták szinte határtalan alkalmazására ad lehetőséget. A hangsúly azonban itt a színek harmóniáján van, de csak a minta keretein belül. Ám itt is találunk példát a szögletes minták alkalmazására, s ilyenkor a piciny mértani mintákból kerekedik ki egy-egy összefüggő jel (az élet vize hullámvonala, tulipán, szegfű és szív stb.).

Más adottságokkal rendelkezik a fém, amely az ötvösök alapanyaga: nyújtható, domborítható. Zománcberakás esetén a színek harmóniája is fontos. Még a fazekasmunka adottságai is aszerint változhatnak, hogy a még égetetlen anyagba

karcoljuk a mintákat, vagy az első égetés után festjük. A bőrdíszítés ismét más technikai megoldásokat követel az azonos jelentőségű minták megőrkítésére.

Tehát érdemes lesz az anyag adottságaiból kiindulni és az egyes jeleket időben is összevetni.

Idetartozik még az a tény is, hogy a magyar és nemzetközi kutatás figyelme a hetvenes évek eleje óta egyre jobban a jelkutatásra irányul. A kutatók egyre világosabban látják az egyes jelek több évezredes múltját; és ma már arról beszélnek, hogy a népművészeti motívumok kutatása a régészet és nyelvészet eredményeit alátámaszthatja, kiegészítheti, sőt meg is cáfolhatja. Szóval a valamikori segédanyag önállósul. Gondoljunk csak László Gyula "Kettős honfoglalására", amely részben a két avar hullám díszítőművészetének különbözőségéből táplálkozik.

A hagyományőrzés megmentette számunkra a jeleknek jelentős tömegét, még ha értelmük ma már gyakorlatilag el is homályosult, vagy feledésbe merült. Éppen ezért szükséges időben is kutatni és a régmúlt adatait a maiakkal összevetni.

Mi a régebbi: a szögletes-, vagy a virágminta?

Vannak kutatók, akik a népművészeti motívumok "elvirágosodását" a barokk kornak a népművészetre gyakorolt hatásának tartják. Ám a régészeti leletek arról tanúskodnak, hogy a virágminta már a honfoglalás idejében is élt.

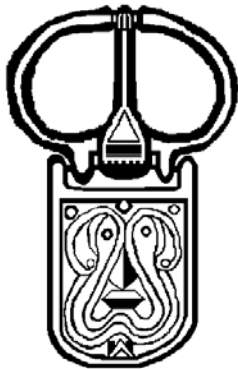

Az ausztriai Zwölfaxingban feltárt avar sír övdíszé. Világosan látható a tulipán és a benne lévő felső-csúcsos szív.

S ez kb. 900 évvel a barokk előtt.

Ezt a színes zománcberakásos aranykorsót (Attila ivópoharának is nevezik) Nagy Károly adományozta a IX. században a svájci St. Maurice-kolostornak az avar

kincsekből.

Ez a korsórészlet egy páratlan szépségű négyes tulipánt mutat. Alul négyes rozetták, hármastagolású csüggőkkel és felül a két nyolcas beosztású csillag.

Jellemző, hogy a tulipán alatt nem virágcserép található, hanem egy felső csúcsos háromszög, amely a fenti övcsat szívének a megfelelője.

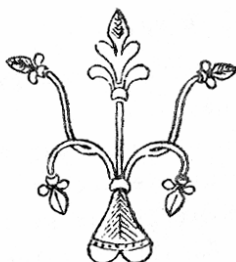
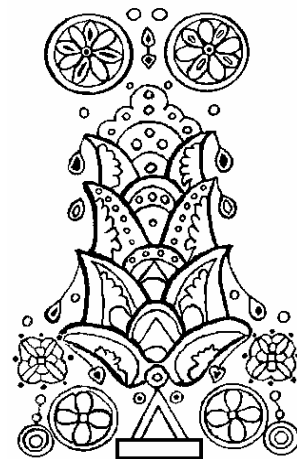

A nagyszentmiklósi kincs - a híres lelet, amely feltehetőleg a második avar hullám egyik fejedelmi sírjából származik - második számú korsójának egy felsőcsúcsos szívből kiinduló életfa ábrázolása.

Az életfa kihajló ágai egyértelműen a tulipánjelképet mintázzák. Itt is látható a felsőcsúcsos szív.

Mit mondanak ma ezekről a jelekről?

A jelkép-kutatásban ma a magyar kutatók kiváló helyet foglalnak el. Mellettük az orosz és az olasz kutatók végeznek jelentős munkát. Motívum-szótár is megjelent, amelyben gazdag anyag található. Ezekre a felismerésekre a következőkben támaszkodunk. Mégis az az érzésünk, hogy hiányzik egy összefoglalás, amely a népművészetben használt jeleinket rendszerezi.

Az egyes jelek több évezredes múltja azt bizonyítja, hogy keletkezésük az akkori világgéppel függ össze. Tehát fel kell tennünk a kérdést, hogy mit láttak eleink, akik még a természet részének tartották magukat, egy-egy jelképben?

A kör, a korong, a gömb

Nos, egyik ma is leggyakrabban használt jelünk a körfelület. Ez megjelenhet napraforgó, napvirág, szárnyas nap alakjában, de lehet gömb is - gondoljunk csak a gömbös fejű kapuoszlopokra, vagy a gombos fejfákra.

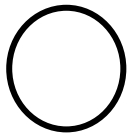

Ősi látható körfelület a nap korongja. A felkelő, vagy a lenyugvó nap korongja a látóhatár szélén a tökéletes körfelület képzetét váltja ki bennünk. Néprajzi felmérések bizonyítják, hogy pl. a bukovinai székelyek a napot az Isten jelképének tekintették, s ez túl megy a nap mindennapi világosságot és meleget árasztó szerepén. Tehát kettős töltetű: mindennapi és átvitt jelentőségű. Más szóval jelenthet Istent és embert is.



Néhány történelmi példa:

Az Ókori Kelet több ezer éves napvirágai



Tordosi napkorongok (több mint 5 000 esztendősek)



Európai történelem előtti napok



Történelem előtti napvirágok Európában



Mai kalotaszegi napvirágok (hímzések)

Azt sem szabad elfelejteni, hogy egy másik égitest, a hold szintén korong képében jelentkezik. A hold szakaszonként változó alakja (fogy vagy növekszik) azonban más szerepet ad ennek az égitestnek, s ennek következtében a népművészetben legtöbbször nem körfelületként jelzik.

A kopjafa "lándzsás" csúcsa is a körből, azaz a gömbből keletkezett. A csúcsára állított négyzet jóval könnyebben faragható, mint a gömb. Mindegy, hogy a négyzet

karcsúsodott és formája egyre jobban idomult a lándzsavashoz. A lényeg, az hogy a jelentése mai is embert és Istent hordoz.

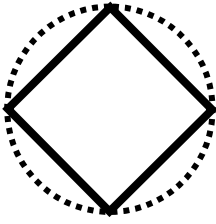

A faragásban sem hiányzik a körfelület. Éppen gombos fejfák bizonyítják ezt, amelyeket ma is mindenfelé fellelhetünk a Kárpát-medencében.

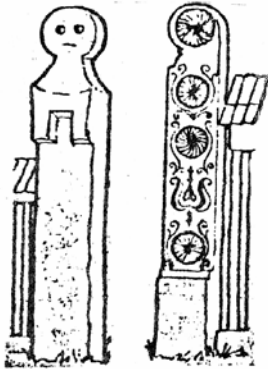
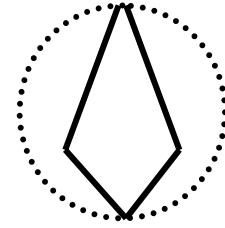

Kalotaszegi ember alakú
gömbfejű kapubálványok

és

gombos fejű fejfák-



A körfelület felső része: a mennybolt

Az volt az ősi elképzelés, hogy az ég egy buraként borul a földre. A boltozat szó ezt jelenti, ebből származik a "mennybolt" kifejezés. Az ég, a felső világ, a menny a férfielvhez kötődik, tehát a férfit sugalmazza.

Ennek a jelnek a fejlődése:

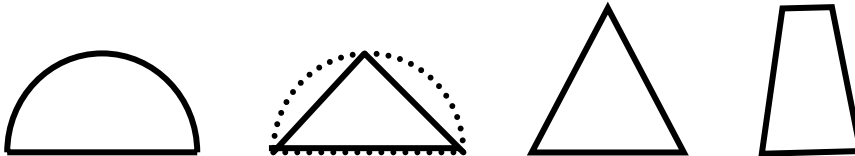

A félkörívet sisaknak, a felsőcsúcsos háromszöget csákónak is nevezik a faragásban. Mindenesetre férfit jelent. A negyedik ábra alkalmazása a kopjafa csúcs alatti részeiben rendszeresen előfordul. Magassága általában nagyobb a többi mintáénál.

A boltív szakrális (szentségi) jelentősége vitathatatlan. A legősibb templomok, királysírok boltívesek voltak. A sírhalmok (dombok) a pusztai vezérek sírkamrája fölé tornyosítva ugyanezt jelzik.

Az ősi képzetről van szó, amely szerint az ég boltozata a földre támaszkodva áll és az égiek lakóhelye. Szögletes formája a csúcsával felfelé mutató háromszög. Érdekes, hogy évezredek óta a szent épületek (szinte kivétel nélkül) ezen a formán alapulnak. A szumir-babiloni cikkuratók lépcsős háromszöge után jött az egyiptomi piramisok tökéletes derékszögű háromszöge. Más életérzést fejezett ki az ógörög templomok lapos háromszögű timpanonja ("közel vannak az istenek, s folyton belenyúlnak az emberek életébe"). A koraközépkori bazilikák kupolája és a román kori templomok félköríves mennyezete és ablaka az ősi boltívet ébresztette fel, míg később a gótika égbetörő keskeny háromszöge a földi világtól való elfordulást jelezte.

A régi képzetek szerint az ég az Istenatyának a lakóhelye, s így a sisak, a csákó is férfit jelent. Így érthető, ha férfinak készített fejfa csúcsán ez a jelkép áll ősidők óta. A taoizmussal átszőtt kínai buddhizmus is égnek, férfierőnek tekinti az eget (yang).

De van még egy érdekes és gyakran használt változata: a szív, amely nem más, mint a háromszög visszagömbölyödött alakja.

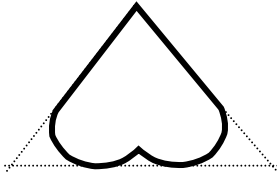

Nem véletlen, hogy a szívet minden esetben felsőcsúcsos (tehát fordított) formájában alkalmazzák.

Így már nem érthetetlen, hogy az égiek földi képviselőinek a földjét, pl. Mezopotámiában, miért jelezték három egymásba rótt ékjellel (felfelé csúcsos háromszögekkel:  = ország). Ez az elvesztett paradicsomra utal; de talán nem véletlen, hogy a magyar címerben megtalálható "hármashalom" is országot jelez.

A körfelület alsó része: a kehely, az alsócsúcsos háromszög, a holdszarv



A kehely nehezen faragható, különösen a kopjafán. Viszont a szöglegesített formája, az alsócsúcsos háromszög nagyobb nehézség nélkül elkészíthető. Ez a jel is legtöbbször meghosszabbított alakban látható a kopjafán:

Amíg az ég boltozata a férfi előjele, addig a körfelület alsó része az "anyaföldet" jeleníti meg, és így a nőelvet testesíti meg. Kínai: ying.



Érdekes az is, hogy a holdszarvat az ókorban is mindig a nappal együtt ábrázolták. Erre van bőven példa.



Keleti nap-hold együttesek (több ezer esztendősek)
Figyelemre méltó a hold vízszintes ábrázolása.



Hettita nap-hold együttes (legalább 3 000 éves)

együttes ábrázolása. Mivel vízszintesen nem



Itt is teljesen világos a nap és hold a holdat a mi szélességi fokunkon láthatjuk, így ez is keleti jelkép-örökségünknek a bizonyítéka.



Kitűnő példa a vízszintesen fekvő hold ábrázolására a krasznai református templom egyik mennyezetkazettája "Pataki Asztalos János keze által" 1736-ból.

Még meggyőzőbb az egyik ősi székely szék címerének holdábrázolása:



A régi székely székek (területi összefogó köz- és hadigazgatási szervezetek) egyik csoportja, a Csík-Gyergyó-Kászon-szék a mellékelt címerrel rendelkezett. A kettős kereszt a vízszintesen fekvő holdban áll, de a főhelyen lévő tulipán-szerű kiscímerben lévő holdszarvban már a Boldogasszonyt látjuk.

Ezzel elértünk a kehely, a holdszarv továbbfejlődéséhez. Nyilván a nőelvről van szó. Nézzük meg, hogy hogyan függ ez a jelkép össze a tulipánnal?

Miért a nőelv kifejezője a tulipán?

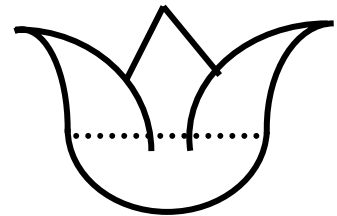

A körfelület alsó része, a kehely, a kiindulási pont.

A kehelyre rajzolt hármás halom csak megerősíti a mondanivalót: a Boldogasszony országa, földje.

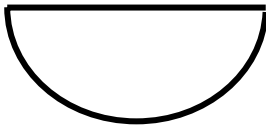

Azonban mindennapi értelemben a halandó nőről van szó. Ezt majd látjuk a bútorra festett tulipánoknál, ahol tulipánok a nők kora és állapota szerint változnak.

De itt elég bizonyítéknak egy a kalotaszegi Magyarvalkón faragott mosósúlyok 1882-ből, amely a Néprajzi Múzeumban a 10 016-os leltárszám alatt található meg.



Amint látjuk, a súlyok életfán nyugvó tulipánjának két oldalára csizmákat faragtak. Ez világosan jelképezi a nő kitárt ölet.

A tulipán felnagyítva, s a kis véseteket elhagyva, így néz ki:



A tulipán jelentéséhez a következő oldalon természetesen számos más példát is találunk:

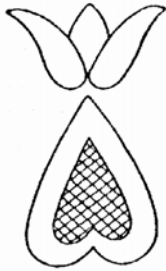

Ez egy faragott guzsalylyél kiterített mintája. A pécsi Janus Pannonius Múzeum néprajzi kiállításán található. Mondanivalója világos, hiszen a szív csúcsával a tulipán felé mutat.



Már a neve miatt is figyelemreméltó a mellékelt faragóminta. Malonyai Dezső Kalotaszeg című kötetében található 258. kép (1907). Az adatközlő - egy lelkész - a faluban szokásos szóhasználat

"tökös"-nek nevezte.



Itt is jellemző a szív és tulipán összekapcsolása. Itt ki kell hangsúlyozni, hogy a falvakban ez az összefüggés általánosan ismert és elfogadott volt. Megjegyzendő, hogy erről nem beszéltek, de a felnőttek tudták, mi rejlik a jelkép mögött.

Az élet vize

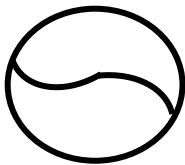

Az élet vize választja el az eget és a földet. Az élet vize rendkívül fontos elem népmeséinkben, s még a keresztény felfogásban is (pl. a keresztvíz) elengedhetetlen.

Jelzése a hullámvonal vagy a szögletesített formájában a csipke. Érdekes módon a hullámvonallal szétválasztott körfelület főjelképe a

koreai zászlónak. Nos, tekintsünk meg egy pár ősi és mai életvíz ábrázolást.

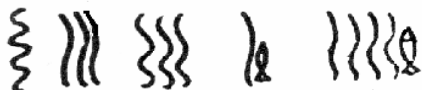

A víz ókori keleti jelölése

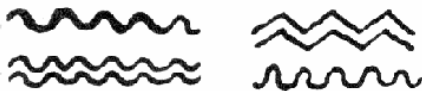

Az őseurópai víz-szem jelölés

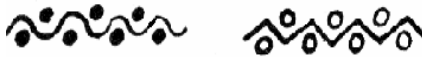

Strukturális víz-szem modellek

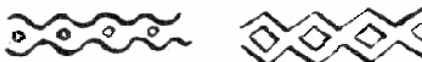
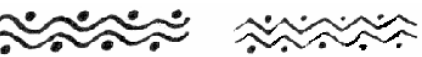

A magyar hímzőművészetben bőven található példa a szem rózsává változására. Ebben az esetben "rózsás folyó"-ról beszélnek az asszonyok. Ez különben ékes bizonyítéka annak, hogy a jel mai napig a nép tudatában a vízzel van kapcsolatban.



Dús rózsás folyó



Kalotaszegi rózsás folyó



Dús rózsás folyó



Az életvíz jele a kopjafán legtöbbször a tulipánnal együtt jelenik meg. Ez is mutatja az életet adó anya és az életvíz összefüggését. Az élet vize átvitt értelemben a lelket is jelenti.

Érthető ez, hiszen az élet kezdete a lélek földi pályafutásának a kezdetét jelzi. Jól ismerjük a kifejezést, hogy "elszállt a lélek belőle", vagyis meghalt az illető.

Sok faragáson - ugyanúgy mint a hímzéseken - az élet vize jele a szegélyekre kerül. Ez azonban nem változtat azon a tényen, hogy faragóink és hímzőink igenis jól ismerik ennek mintának az értelmét.

A szárnyas napok

A körfelületet vízszintesen kettéosztó életvíz vonalat a fenti értelemben szárnyas madárnak is tartották. Nem véletlen, hogy a Szentlelket ma is galamb formájában láthatjuk egyházi ábrázolásokon. Ez is ősi képzet, amelyre évezredes bizonyítékaink vannak:



Az ókori Egyiptom egyik sokat használt jelképe volt a szárnyas nap. A holtak lelkét ez a madár vitte a másvilágra.

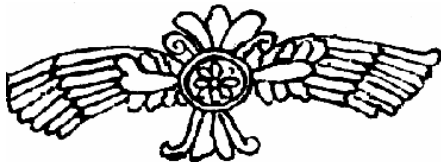

Hasonló jelképeket találunk más keleti kultúráknál is.

Hettita szárnyas nap (kb. 3 000 éves) KisÁzsiából



Ókori szíriai szárnyas napok



Asszír szárnyas nap Krisztus előtt kb. 1500-ból.



Babilóniai szárnyas nap Krisztus születése idejéből.



Nos, a jel régiségét figyelembe véve, szinte csodálatos, hogy a szárnyas nap népművészetünkben ma is kedvelt, nem csak Kalotaszegen:



A mellékelt, szinte lenyűgöző, szárnyas nap mintájában is egyedülálló. A színekben pompázó összképet ez a rajz képtelen tökéletesen visszaadni.



Minden szárnyas nap a maga nemében egyedülálló.



A

Az ókori szárnyas napok ma is változatlanul alkalmazott mintái.



A kettős szárnyon repülő napvirág.



Még ezek a kis minták sem tagadhatják meg "származásukat".

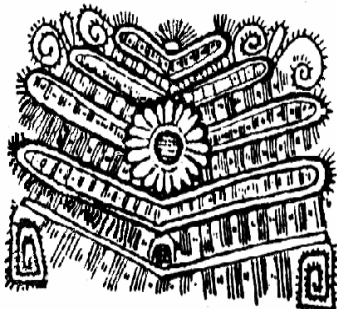

Ez a szinte buja szárnyas nap a buzásági (Déldunántúl) asszonyok kezemunkája. Itt is beigazolódnak, hogy népünk hagyomány-szeretete ma is őrzi és megújítja az ősi örökséget.

A szárnyas napot a kopjafán természetesen nem alkalmazhatjuk, hiszen akkor szárnyakat kellene toldani az oszlophoz. Ezért a következő megoldások kínálóznak:

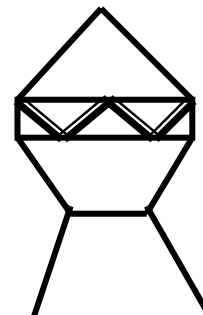
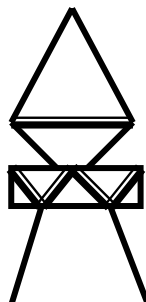
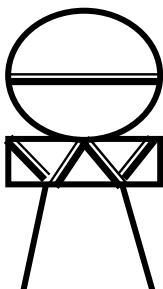

Az álló kereszt

A kereszt is a legősibb képzetek közé tartozik. Már a kőkorszaktól kezdve megjelenik ez a jel.



Tordosi álló kereszték (5000 esztendősek). Torma Zsófia ásta ki ezeket a cserepeket Erdélyben a múlt század végén. Érdekes az a tény, hogy a mezopotámiai jelekkel azonosak, de legalább 1000 évvel idősebbek.

Más őseurópai álló kereszték. Már akkor számos változatát vésték a kőkorongokra.

Az ókori Kelet leletei is arról tanúskodnak, hogy a kereszt Krisztus előtt is általánosan ismert és használt jelkép volt.

Ezek után már nem csodálkozunk, ha a magyar hímzőművészet ma is használja ezt a jelképet.

Kalotaszegi minták.

A történelmi korokban is kimagasló szerepet játszott a kereszt. A kereszténységnek ma is egyik fő jelképe.

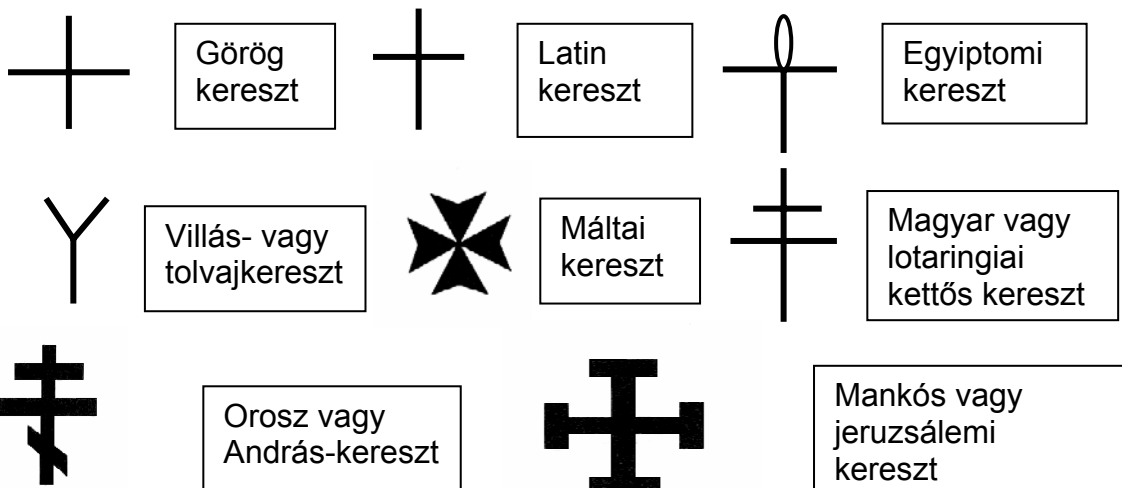

Az ember időben sem légtüres térben él. Mőgötte van a múlt, és elötte áll a jövő. Vagyis mi mindnyájan az időfolyamban élünk és cselekszünk. Mint ahogyan a nap is felkel, tovább halad, délben a delelőn megpihen, majd megállíthatatlanul siet tovább, esteledve befejezi aznapi pályáját. Életpályánkat mi is így kezdjük, végighaladunk rajta és egyszer befejezzük.

Azonban az a pillanat, amelyet megélünk, tehát a jelen pillanata, megjelölhető az időtengelyen. Ez az égi és a földi világ metszőpontja az időfolyammal.

Talán ebből keletkezett a kereszt, amely megjelöli időbeni helyünket a múlt, jelen és jövő folyamában. Tehát a jelent, a "most"-ot jelöli. Így rajzolhatnánk fel:

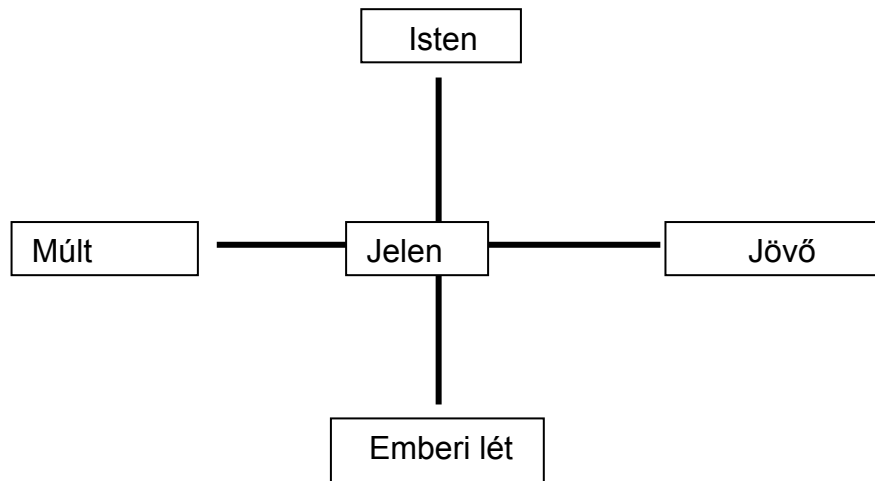

Ma is faragunk máltai keresztet, táborkeresztet, és oltárkeresztet. Még a madarasi Hargitán is egy hatalmas faragott kereszt adja tudtára a világnak, hogy itt vagyunk. mi mint keresztények és magyarok!

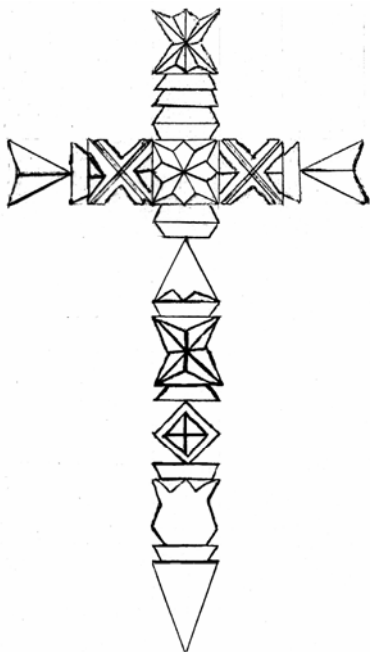

A kis oltárkereszt mellékelt tervrajza több okból figyelemre méltó. A csúcsán egy hatágú csillag áll, amely a férfielv és a nőelv összefonódását jelenti, ezért így összhangban van az eddig elmondottakkal. Erről később bővebben.

A dőlt keresztet száma három. Ebből kettő (a kereszt karjain) egyforma, a felsőcsúcsos háromszög (férfi) alatti már más. Ez is mutatja, hogy népművészetünkben ugyanazt a jelet több alakban is alkalmazhatjuk.

Ezzel elérkeztünk a következő kérdéshez: Mit jelképeznek a dőlt keresztet?

Forogjatok keresztet

A fentiekből világossá vált, hogy az idő múlását is jelezni tudták. Ezt a dőlt keresztet ábrázolták. Az élet feltartóztatlanul halad a maga útján. Azt is mondták, hogy a "szerencse kereke forgandó", forgását nem tudjuk megakadályozni.

De ez sem mai találmány, hiszen a régmúlttól kezdve a mai napig folytatva számtalan előfordulása található.



5000 esztendőös dőlt tordosi kereszttek



Tordosi "bálványok" dőlt kereszttekkel ékesítve



Egyéb őseurópai dőlt kereszttek

Természetesen előfordul ma is a magyar népi hímzéseken.

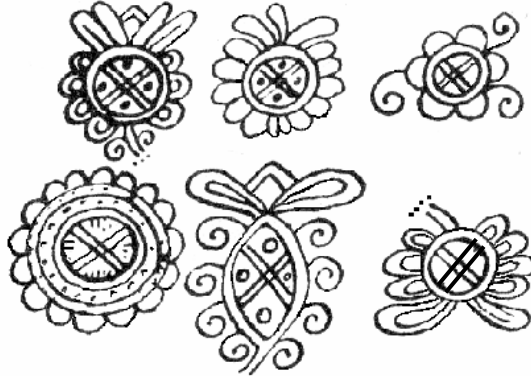

Dőlt kereszttek kalotaszegi hímzéseken

Az örvénylő rozetta

A faragásminták között a legszebbek közé tartozik az örök változásnak a jele, az örvénylő rozetta (csillag). Tulajdonképpen a dőlt keresztnek a hangsúlyos változata.

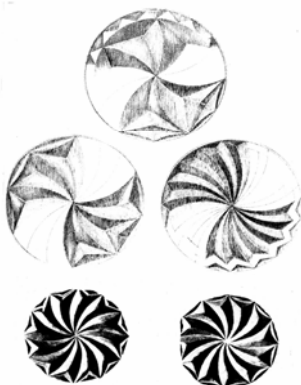

Az örvénylő csillag faragás menete.

Alul két kész örvénylő csillag

Mosósulyok nagy örvénylő rozettával



A rozetta fölött két tulipánt látunk. A baloldali az összefonódó virágszirmokkal a szűz leányt, az érintetlent jelzi. A jobboldali a kismamát, mert fölötte megjelenik a kis tulipán, a megszült kisbaba.



8000 éves napforgó (örvénylő rozetta)



Négyezer éves napforgó, a hullámvonallal (élet vize) összekapcsolva



A Kalotaszegen (és más tájegységekben is) a napforgók ma is kedvelt hímző minták.

Az ősi örvénylő rozetta népművészetünkben, így a faragásban is, szinte azonos alakokban jelenik meg.

Az életfa

Az életfa népművészetünknek központi jele. Nézzünk meg néhány példát a legkülönbözőbb területekről.

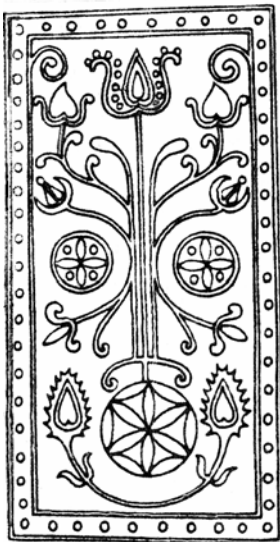

Szilágysági kályhacsempe a 19. század végéről.

Tulipánok, szívek, álló keresztek, holdszarv díszítve

Ostornyel díszítésének kiterített rajza, Somogy megye



Emlékezzünk a kovásznai mosósúlyok szép életfájára is. Találunk életfa-ábrázolást még díszített húsvéti lúdtojásán is: (Lásd a következő oldalt)



A század eleji lúdtojás kiterített rajza

Itt is megtalálható az életfa minden kelléke:

Tulipánok, hatágú csillagok, a szív (bár lefelé csúcsosan), álló kereszt, dőlt kereszt, és a felsőcsúcsos háromszögből levezetett szegfűbimbók.

Ezek után világossá válik, hogy a kopjafa és a fejfa is végső soron az életfát ábrázolja.

Amíg a fenti ábrázolásokon az életfa ágai láthatók felmerül a kérdés, hogy hogyan faragjuk az életfa törzsét jelentő jeleket?

Az életfa törzse

Az életfa törzsét az egyes jelek közötti megszakító, kisfaragású részek képezik. Ezt nagyon jól érzékelhetjük az alanti fejfákon:



Nő fejfája
A dőlt kereszték közötti választók

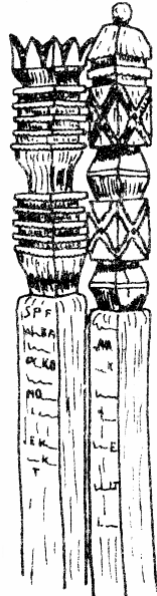

Házaspár fejfái
Majosházán.
Jól láthatók a választók



Magyarókerék.
kisfiú fejfája.
Ezért tulipános?
Lásd a választókat



Az egyedülálló fejfa
Vargyason.
Mindenütt ott az el-
választó jel

A vargyasi fejfa csúcsán találunk egy figyelemreméltó nap-hold megoldást:



Látszólag egy hagyományosan faragott - tehát vízszintesen fekvő - holdszarv és egy függőlegesen álló holdkaréj egybefaragásáról van szó. Ha az álló karéj vonalát meghosszabbítjuk, a körhöz, a naphoz, jutunk. Ezt a nagyszerű megoldást "székely sisak"-nak nevezik.

A halott kora

Régebben a halott korát nem számokban rótták a fejfára, hanem a faragás alsó kezdetén minden tíz évnek egy vízszintes rovást véstek. Az éveket úgy jelezték, hogy az utolsó vízszintes vonalat az évek számának megfelelő függőleges rovátkákkal látták el.

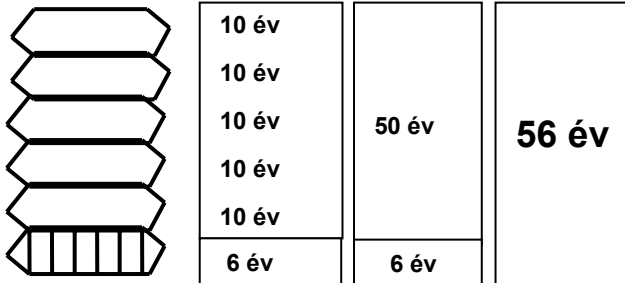

Ezt a korjelzési módot a Felvidéken még a század elején is alkalmazták.

Most már megtehetjük a következő lépést, és feltehetjük a kérdést:

Hogyan kell olvasni a kopjafa jeleit?

Hogyan olvassuk a kopjafa mondanivalóját?

A kopjafa jeleit alulról felfelé kell olvasni. A frankfurti 56-os és egyházi ünnepre faragott kopjafa jeleinek az értelmezése:

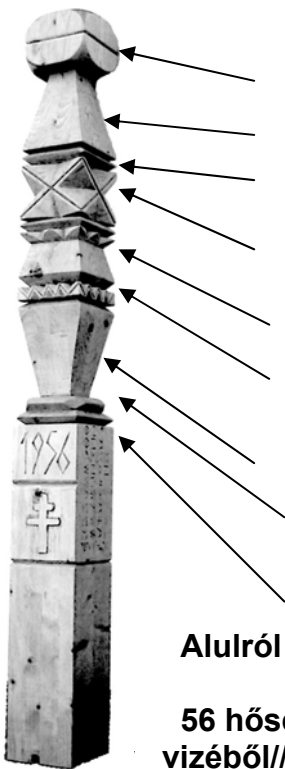

Átvitt értelem	Mindennapi értelem
Isten	Ember = férfi+nő
Férfielv = Istenfiú	Férfi
Az életfatorzs ágai	Életszakaszaink
Az örök változás	Az emberi sors változásai
Nőelv = Boldogasszony (tulipán)	Édesanya
Az élet vize	Keresztvíz
Nőelv változata (ősanya)	Nagyanya, dédanya
Az életfa gyökere	Életünk kezdete
56 hősei	A halott személy

Alulról felfelé olvasva:

56 hősei - az életfa hajtásai - //akik édesanyáink öléből //és az élet vizéből// a Boldogasszony segítségével // az állandó változásban // az Istenfiú erejével // életszakasról- életszakaszra // az ég felé törekedtek // az Egyetlenhez, Istenhez.

Itt persze tudni kell, hogy az életfa, amelyet „égígérő fának“, „tetejetlen fának“ is nevezünk, tulajdonképpen három részből áll. A földben lévő rész jelzi a háromtagolású (réz, ezüst, arany) alsó világot. Középső része a földi világról szól. Felső része az eget, a nem látható világot, ábrázolja. Ide jutnak a hősök, a jók.

A csillagok jelentése

Az ötágú csillag (pentagram)

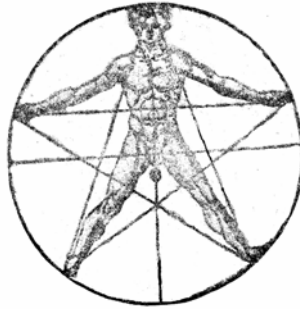
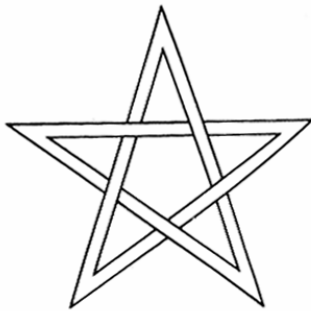

A csillagos ég az ókori műveltségekben az istenvilággal azonosult. Egyiptomban az ötágú csillag hieroglifával írták le az „isten” szót. A szumír fogalomírásból kifejlődött ékírásban a csillag alakú jel jelentése „ég, végtelen, isten”, és az istennevek mellé írták megkülönböztető jelként. Az

amerikai fehér, és a volt szovjet vörös, ötágú csillaga ennek lehet egy tudatalatti átvétele. A középkorban ez a „fenséges” jelentés leértékelődött (népi hiedelmeinkben is) és az ötágú csillagot lidércclábnak nevezték. Így is kétségtelen mágikus jellege. Feladata volt a lidércálmom (rémálmom) elhárítása, tehát a gonosz lelkek elleni védelem. Lásd az egymásba fonódó vonalat. A lidérceket népünk csirkealakban képzelte el. Csirkecláb lenyomatáról lenne tehát szó?

Az asztrológusok kedvelt képe a fenti körbe berajzolt ötágú csillag, amelyben egy terpesztett lábakkal és kitért karokkal álló emberalak található. A csillag öt sarkán Merkúr, Mars, Vénusz, Jupiter és Szaturnusz áll. Ezek a bolygók évezredek óta ismertek, míg a többit csak az utóbbi időben fedezték fel. Ezeknek a bolygó istenségeknak a védelmét kérte a lidérccláb viselője? A rajz Leonardo Da Vinci-től származik.

Vagy Varga Zsigmondnak - a jeles debreceni professzornak - van igaza, aki az ötös számolás (öt ujjon) ősi emlékét látja ebben a jelben, hiszen félig nyitott kezünk ujjai között húzott vonal tényleg az ötszöget adja?

A látható és láthatatlan világ egybefonódása

A hatágú csillag a felsőcsúcsos és az alsócsúcsos háromszög (menny-föld vagy férfielv-nőelv) egymásba hatolásáról, egybefonódásáról tanúskodik.

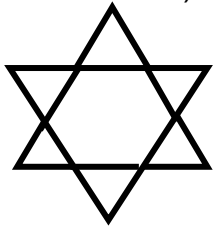

Ez a jelkép is több ezer éves. A zsidók Dávid-csillagnak nevezik.



A székely faragók jellegzetes hatágú csillaga a kopjafán. Az egybefonódás itt csak jelképes

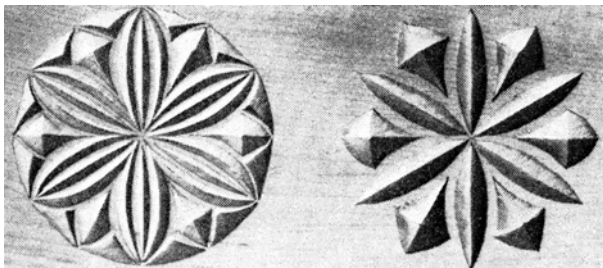

Szép hatágú csillagok. Látható, hogy szinte azonosak a kopjafa hatágú rozettájával, persze a felületre alkalmazott megoldásban.

A székelyek hétágú csillaga

Ennek eredetéről megoszlanak a vélemények. Erdély címerében 7 várbástya látható. Erdély német neve is Siebenbürgen, ami hét várat jelent. Innen származik a név? Más vélemény szerint az ősi hét székely székre utal.



Mindenesetre a hetes szám a mitikus turáni számok közé tartozik: Hét magyar törzs, heted-hét ország, hetedíziglen (a hetedik utóig tartó büntetés), hét mennyország, hétnapos gyász, hétfene (baj), hétördög stb.

A mezopotámiai cikkuratok (templomhegyek) is hétlépcsősek voltak. Vagy a hétszeres halálból ("halálnak halálával halsz") való visszatérést jelenti? A feltámadást? Mindenesetre ez a jel is mágikus terheltségű. Ezért is maradt bizonyára fenn.

A nyolcágú rozetta: a család csillaga

Ha a férfit jelző felső körfelületet a négy életkorra osztjuk, s ezt tesszük az alsó körfelülettel is akkor a következő képet kapjuk:

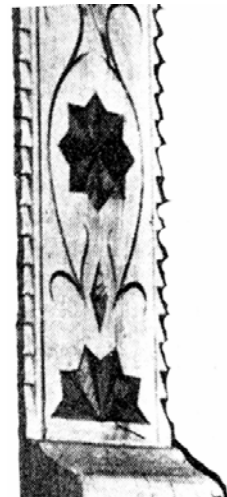
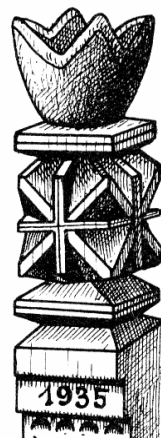
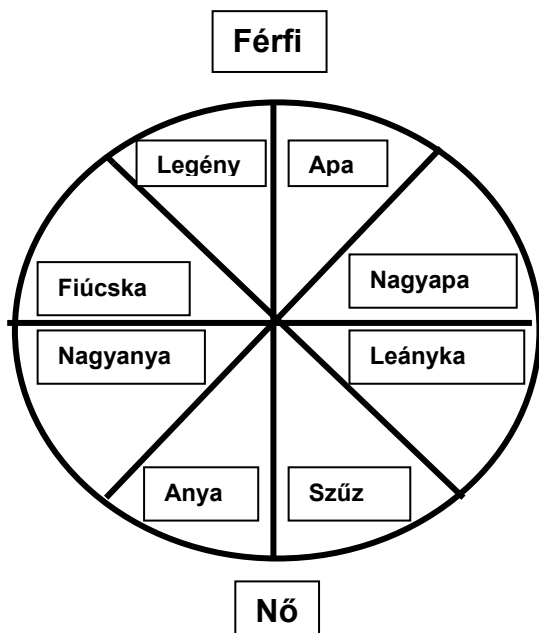

A család nyolc vetülete

Nyolcágú csillag egy kopjafán

Egy nyolcágú csillag ékrovásos mintája egy másik kopjafán



Ezzel a jellel be is fejezhetjük vizsgálatunkat, bár tizenkettes, sőt huszonnégyes csillagot is találunk. Ezek azonban a hatosnak és nyolcasnak csak többszörösei.

Egy példa:
A huszonnégy mezős (3 x 8) óriási ívrácsos rozetta.

Ha az eddig elmondottakat egyetlen jelbe akarjuk összefoglalni, akkor ezt az óriáscsillagot kapjuk.



Ez jelentheti az isteni tökéletességet, amely felé az ember életútjában haladhat, de azt sohasem érheti el. Legszebb jeleink közé tartozik. Tulajdonképpen egyszerű alakban a margaréta forgója is ezt jelenti.

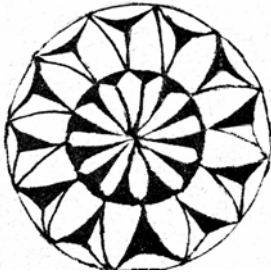

Ez a huszonnégy mezős csillag 2 tizenkettes mezőből áll. Jelentése ugyanaz, mint a fenti 3 x 8-as rozettáé.

Ezt is lehet gyönyörűen faragni nagyobb felületre.

A női életszakaszok tulipán jelzése



Villás tulipán
10-12 éves
szűz leányka

Hegyes tulipán (1854)
13-15 éves
cseperedő leányka

Lándzsás facsart
tulipán 16-17
éves nagyleány

Lándzsás
tulipán (1827)
menyasszony



Ajkas tulipán
Menyecske
megtermékenyült

Fias tulipán (1860)
Áldott állapotú
asszony

Facsart tulipán
Szülést, facsarást
végrehajtotta (19.sz.)

Záródó facsart virág
Az anya öregszik,
öle bezárul



Szakállas tulipán, az öregasszony, elhervad, de az új élet belőle már kisarjadt. Földanyánk minden év tavaszán újranoveszti magából, a magból az életet.

A túloldalon mellékeljük a közép Ázsiai vadtulipán képét.



Feltűnő, hogy a magyar népművészetben még ma is főleg ezt a tulipánbrázolást használjuk:

az Attila-korsó négyes tulipánja (17. old.), a guzsalynyél tulipánja (22. old), a mosósulyok tulipánjai (27. old.) stb. mind ezt bizonyítják.

Összefoglalás

Kiinduló feltevésünket megismételjük:

A legtöbb faragásminta jelentése újra megfogalmazható; része egy összefüggő jelrendszernek, az alkalmazás helyétől, indítatásától függő világi vagy ősvallási jel.

- Kizárólag a ma is használatos jeleket értelmeztük. Egyetlen sincs köztük, amelyet népművészetünkben ne alkalmaznának.
- Ezeknek a jeleknek az összevetése a legkülönbébb korok régészeti leleteivel azt mutatja, hogy szükségszerűen mitikus töltésűek, hiszen fennmaradásuk e nélkül nem következhetett volna be. Csak ezek mutatnak olyan erőt, amely a mai, köznapis és általánosan emberi mögött felsejteti az elfelejtett "fenségést".
- Sajnos a régészet adatai elsősorban kő, fém-, csont-, cserép- egyéb időtálló tárgyakon maradtak fenn. Ez természetes, hiszen a fa tartóssága korlátozott. A jelek mai használata a faragásban azonban arra utal, hogy itt is ősi örökségről van szó.
- Az is világos, hogy a jelek az emberiség ősi kincsét képezik. Azonban tény az, hogy ezeket a jeleket népművészetünk sajátos megformálásban használja. Tehát a közös hagyományt saját érzésvilágára alakította.
- Lehetséges, hogy a reneszánsz és a barokk ezeket a jeleket újból az európai köztudatba hozta, s ez által népművészetünkben használatukat felerősítette. Mégis megkockáztathatjuk az állítást, hogy a magyar nép őrizte meg legátfogóbban az ősi jelrendszert. Egész Európában nem találunk erre hasonló példát. Ebben is elől jár a fa díszítő faragása, amely egyedülálló az európai népművészetben (pl. a kopjafa/fejfa).
- Már sok jel népi megnevezése is az ősi értelemre utal. A jelek értelmezését nagyrészt a magyar motívum-kutatók felismerései alapján állítottuk össze. Kétségtelen, hogy egy összefüggő jelrendszerről van szó.

Végül is kijelenthetjük, hogy kiinduló feltevésünk helytálló. Egy ősi jelrendszerrel rendelkezünk, amely kettős töltetű (mindennapi és átvitt értelmű) és sajátosan magyar megfogalmazású.

Irodalomjegyzék:

- Babay Lisette: Jelalkotás, jelolvasás
Korunk Évkönyve 1979. Átvétel a "Romániai magyar népismeret"
c. szemléből. 1978. Kolozsvár-Napoca
- Balassa Iván: A magyar falvak temetői
Corvina Kiadó, 1987. Budapest
- Baloghné
Horváth Terézia: Népi ékszerek
Corvina Kiadó, 1983. Budapest
- Czagány Lajos: A fa díszítő faragása
Műszaki Könyvkiadó, 1983. Budapest
- Csete Balázs: Kalotaszegi fafaragások
Néprajzi Múzeum, 1990. Budapest
- Csomor Lajos: Őfelsége, a Magyar Szent Korona
Kiadó: V. Hunyadi László, 1996. Székesfehérvár
- Dömötör Tekla: Magyar népszokások
Corvina Kiadó, 1972. Budapest
- Duden Lexikon: Duden Verlag 1961, Mannheim
- Fehér Jenő: Az avar kincsek nyomában
Magyar Történelmi Szemle, 1972. Buenos Aires
- Hans Holzer: Astrologie verständlich
1978. Fischer Verlag
- Hoppál Mihály: Jelrendszerek a népművészetben
Népi Kultúra, 1983. XII. évfolyam, 19. sz. Budapest
- Hoppál Mihály-
Szepes Erika: Erősz a folklórban
Szépirodalmi Könyvkiadó, 1985. Budapest
- Hoppál Mihály-
Szepes Erika: A szerelem kertjében, Erotikus jelképek a művészetben
és folklórban
Európai Folklór Intézet - Osiris Kiadó, 2001. Budapest
- Hoppál Mihály-
Jankovics Marcell-
Nagy András-
Szemadám György: Jelképtár
2. kiadás, Helikon Kiadó, 1994. Budapest
- Hoppál Mihály: Sámánok, lelkek és jelképek
Helikon Kiadó, 1993. Budapest
- Horváth Attila: Faművesség (regös munkafüzet)
KMCSSZ I. Kerület, 1992
- Ipolyi Arnold: Magyar mitológia
Diószegi Vilmos: Az ősi magyar hitvilág c. válogatásában
Gondolat Kiadó, 1978. Budapest

- Jankovics Marcell: Jelkép-Kalendárium, Csokonai Kiadó, 1997. Budapest
- Kálmány Lajos: Boldogasszony, ősvallásunk istenasszonya
Diószegi Vilmos: Az ősi magyar hitvilág c. válogatásában
Gondolat Kiadó, 1978. Budapest
- Klement Kornél: Egy regösének magyarázata
KMCSSZ, I. Kerület, 2. kiadás, 2000. Obernburg
- Klement Kornél: A magyar népi díszítőművészet régi jelrendszere a faragásban
(regös munkafüzet) KMCSSZ. I. Kerület, 1986.
- Kocsi Márta: Festett bútorok a Székelyföldön
- Kós Károly: Motívumszótár
- Kunt Ernő: Temetők népművészete
Corvina Könyvkiadó, 1983. Budapest
- Kútvölgyi Mihály-
Nagy András: Magos a rutafa (Felföldi magyar famunkák)
Helikon Kiadó, 1982. Budapest
- László Gyula: A honfoglaló magyar nép élete
Móra Ferenc Könyvkiadó, 1980. Budapest
- László Gyula: 50 rajz a honfoglalókról
Móra Ferenc Könyvkiadó, 1982. Budapest
- Lengyel György: Nagy Ferenc faragó népművész
Népi Iparművészeti Tanács, 1985. Budapest
- Manga János: Magyar pásztorfaragások
Corvina Kiadó, 1976. Budapest
- Novák László: Fejfák a Duna-Tisza közén
Arany János Múzeum kismonográfiái 1. sz. 1984. Nagykőrös
- Szatyor Győző: Faművesség
Mezőgazdasági Kiadó, 1986. Budapest
- Varga Zsigmond: Az ősmagyar mitológia sumír és ural-altaji öröksége
1956. San Francisco
- Zolnay Vilmos: A művészetek eredete
Magvető Könyvkiadó, 1983. Budapest